

Самосвал-землевоз МоАЗ-75035 грузоподъемностью 50 тонн

Предназначен для транспортирования грунта и сыпучих материалов мелких фракций на строительстве гидротехнических сооружений, шоссейных и железных дорог, при производстве вскрышных и рекультивационных работ в горнорудной промышленности и промышленности стройматериалов, в тяжелых дорожных условиях, где отсутствуют подготовленные дороги с твердым покрытием.



Двигатель

Номинальная мощность, кВт (л.с.) 447 (600)
 Номинальная частота вращения, об/мин 2100
 Система питания двигателя воздухом – трехступенчатая, с воздушным фильтром сухого типа, двумя фильтроэлементами и предочистителем-циклоном.
 Система питания топливом – с фильтром-сепаратором предварительной очистки топлива с встроенным электронасосом подкачки топлива, подогревом топлива и датчиком наличия воды в топливе, с емкостным датчиком уровня топлива LLS и индикатором LLD.
 Система выпуска отработавших газов – через глушитель, а в зимнее время отработавшие газы используются для подогрева кузова.
 Система охлаждения – жидкостная с принудительной циркуляцией охлаждающей жидкости, замкнутая с термостатным регулированием температурного режима и электромагнитной трехступенчатой муфтой.
 Жидкостной предпусковой подогреватель – АПЖ 30Д.

Трансмиссия

Планетарная, автоматическая коробка передач с блокируемым гидротрансформатором, встроенным тормозом-замедлителем.
 Управление – электронное, возможность выбора передачи с помощью рычажного переключателя.

Шины

Пневматические, бескамерные.
 Обозначение 875/65R29
 Внутреннее давление, МПа по рекомендации изготовителя шин
 Обозначение обода 27,00-29/3,5

Тормозная система

Рабочая тормозная система – многодисковые тормоза в масляной ванне без принудительного охлаждения с гидравлическим приводом на переднем, среднем и заднем мостах.
 Стояночная тормозная система – дисковый тормоз сухого трения, привод – пружинный, с гидравлическим отключением.
 Запасная тормозная система – используются стояночная тормозная система и рабочий контур рабочей тормозной системы. Управление – ручной тормозной кран или кнопка аварийного торможения.
 Вспомогательная тормозная система – тормоз замедлитель встроенный в ГМП и моторный тормоз.

Подвеска

Переднего моста – пневмогидравлическая.
 Среднего и заднего моста – механический балансир.
 Направляющее устройство тележки – по три продольных и одной поперечной реактивной штанге на каждые мост.

Гидравлическая система

– с гидравлической обратной связью и усилителем потока, объединенная для рулевого управления и подъема кузова
 – предусмотрен сброс остаточного давления в гидравлическом контуре
 – предусмотрена возможность аварийного опускания кузова при неработающем двигателе.
 Рабочее давление, МПа 16
 Цилиндры рулевого управления – два, двойного действия.

Кабина

Двухместная, двухдверная, термо- и шумоизолированная.
 Оборудована пневмоподдресоренным сиденьем, системами безопасности FOPS и ROPS, системами освещения и визуального контроля, обеспечивающими хорошую видимость рабочей зоны, системой фильтрации воздуха, кондиционирования и отопления, стеклоочистителями и стеклоомывателями.
 Задние стекла снабжены системой оттаивания и защитными решетками.

Кузов

Ковшового типа, сварной из листового проката высокопрочной износостойкой стали, с обогревом отработавшими газами двигателя, с устройством для механической фиксации в поднятом положении.

Рама

Шарнирно-сочлененного типа, сварная, из листового проката низколегированной стали. Состоит из передней и задней полурам, соединенных между собой вертикальными и горизонтальными шарнирами на полусферических подшипниках. Угол относительного перемещения полурам в горизонтальной плоскости – 45° в каждую сторону.

75035



WWW.BELAZ.BY

Система смазки

Централизованная, автоматическая, фирмы «Lincoln».

Электрооборудование

Система проводки – однопроводная, постоянного тока.
Установлен сигнализатор положения кузова и заднего хода.
Установлены защитные решетки на габаритные, предупредительные и сигнальные огни.
Установлены системы диагностики двигателя и АКПП.
Электропроводка в гофротрубке с замковыми соединителями и разъемами с защитой IP65.
Наличие контрольно-измерительных приборов и контрольных ламп.
Предусмотрена защита электроаппаратов.
Предусмотрена установка системы аварийного останова самосвала.
Номинальное напряжение, В 24

Дополнительные опции

Огнетушитель (стандарт)
Система контроля расхода топлива (по заказу)
Система спутникового мониторинга транспорта на базе ГЛОНАСС/GPS (по заказу).

Габаритные размеры, мм

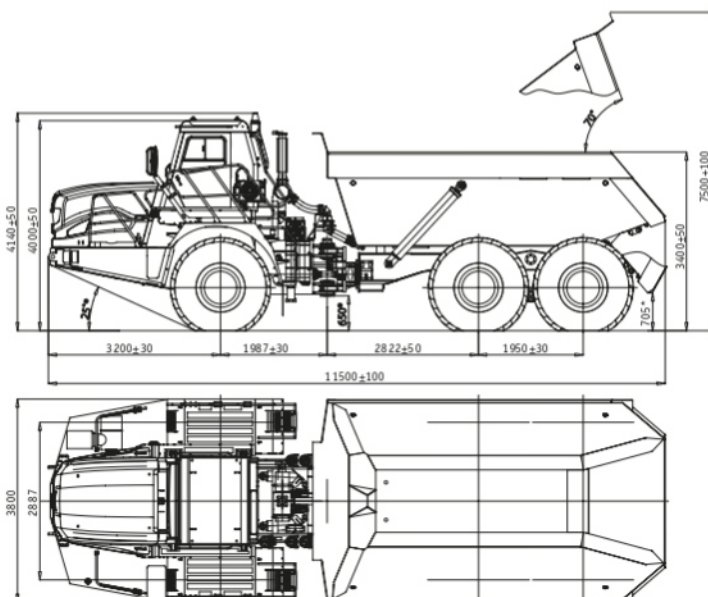

Технические характеристики

Номинальная грузоподъемность, кг	50000
Масса снаряженная, кг	40000
Полная масса, кг	90000
Распределение снаряженной массы, кг:	
на передний мост	22000
на заднюю тележку	18000
Распределение полной массы, кг:	
на передний мост	30000
на заднюю тележку	60000
Максимальная скорость без груза на горизонтальном участке дороги, км/ч	60
Погрузочная высота, мм	3333
Наименьший внешний радиус поворота, м	11
Колесная база, мм:	
1-2	4809
2-3	1950
Дорожный просвет, мм	650
Вместимость кузова, м ³ , не менее:	
геометрическая	23
номинальная	28
Высота в положении разгрузки, мм	7440

Применение

Самосвал-землевоз должен быть рассчитан на работу с погрузочными машинами с вместимостью ковша до 5,5 м³ и экскаваторами с вместимостью ковша до 4,6 м³ при погрузке грунта и ковшом до 3,2 м³ при погрузке твердой породы, при условии, что масса монолитных глыб не превышает 500 кг, а высота разгрузки над боковым бортом кузова не превышает 0,5 м.

Самосвал относится к внедорожным автотранспортным средствам и предназначен для эксплуатации вне автомобильных дорог общей сети – на карьерных и грунтовых дорогах, допускающих осевую нагрузку не менее 320 кН (32 тс), имеющих продольные подъемы до 24% ограниченной протяженности.

Габаритные размеры указаны для базовой комплектации машин. Ввиду постоянного совершенствования техники представленные технические характеристики могут быть изменены без предварительного уведомления.